

IE3 4KTC200L8 15kW 8P 230/400 B35 FF350 LL
CTP

Référence : 4KTC200L8

Code article : 24169553

Classe de rendement : IE3

Matière carcasse : Fonte

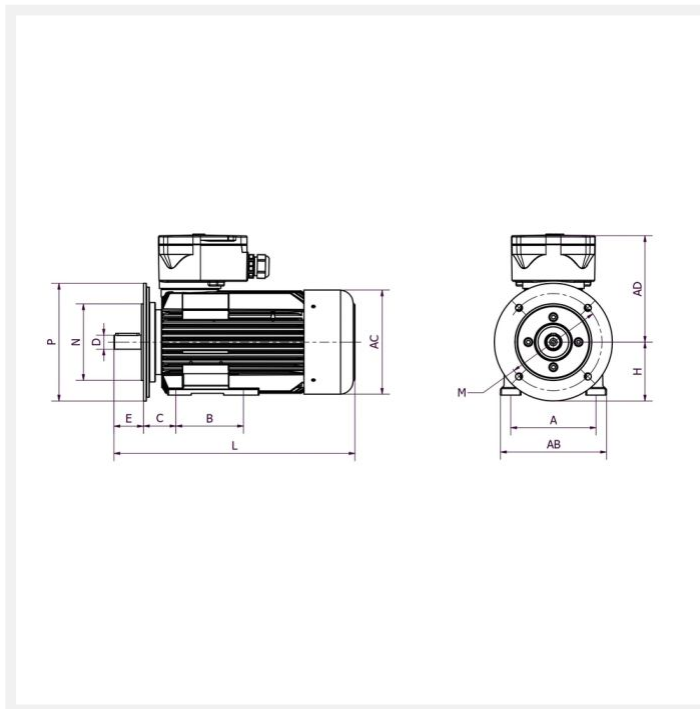

Poids (kg) : 250

Forme construction : B35

U [V]	f [Hz]	P [kW]	I [A]	n [min-1]	cos phi	Classe	η 100%
230	50	15	29	720	0,82	IE3	91
400	50	15	29	720	0,82	IE3	91

Dimensions

A (mm) : 318

H (mm) : 200

HD (mm) : 546

C (mm) : 133

M (mm) : 350

P (mm) : 400

N (mm) : 300

Boîte à bornes

Position boîte à bornes : Dessus

PE raccordement (mm) : 1*M50

Caractéristiques

Référence : 4KTC200L8

Nombre de pôles : 8

Courant de démarrage relatif (A) : 4,5

Couple nominal (N.m) : 196

Couple de démarrage relatif (Cd/Cn) : 2,1

Couple maximum relatif (Cm/Cn) : 2,5

Classe d'isolation : F

Classe d'échauffement : B

Moment d'inertie (kg.m²) : 0,37827

Equilibrage / classe de vibration : Rotors équilibrés dynamiquement avec « demi clavette » qualité G 2,5 selon ISO 1940. Classe de vibration A selon la norme CEI60034-14.

Normes

Certifications : II 2G Ex db (eb) IIC T4 Gb

Construction

Matière carcasse : Fonte

Matière flasque : Fonte

Couleur RAL : 5010

Roulement côté D : 6312-ZZ C3

Roulement côté N : 6312-ZZ C3

Joint côté D : 60x130x31

Joint côté N : 60x130x31

Protection thermique : CTP
