

IE3 ST3-80G8 0,25kW 8P 230/400 B3 LL CTP

Référence : ST3-80 G8

Code article : 23650520

Classe de rendement : IE3

Matière carcasse : Fonte

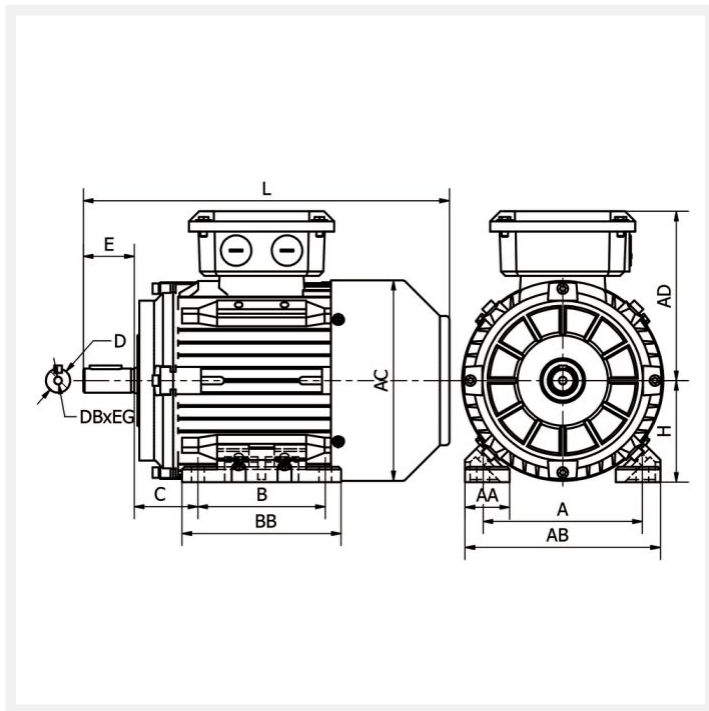

Poids (kg) : 19

Forme construction : B3

U [V]	f [Hz]	P [kW]	I [A]	n [min ⁻¹]	cos phi	Classe	η 100%	η 75%	η 50%
230	50	0,25	1,59	680	0,61	IE3	64,1	64,3	62
400	50	0,25	0,92	680	0,61	IE3	64,1	64,3	62

Dimensions

AC (mm) : 158

L (mm) : 290

TBL (mm) : 114

TBW (mm) : 114

D (mm) : 19

E (mm) : 40

F (mm) : 6

BB (mm) : 125

A (mm) :	125
H (mm) :	80
AD (mm) :	134
AB (mm) :	154
K (mm) :	9
C (mm) :	50
B (mm) :	100

Boîte à bornes

Position boîte à bornes :	Dessus
PE raccordement (mm) :	M20x1.5

Caractéristiques

Référence :	ST3-80 G8
Nombre de pôles :	8
Courant de démarrage relatif (A) :	3,3
Couple nominal (N.m) :	3,51066176470588
Couple de démarrage relatif (Cd/Cn) :	1,8
Couple maximum relatif (Cm/Cn) :	1,9
Classe d'isolation :	F
Classe d'échauffement :	B
Moment d'inertie (kg.m ²) :	0,00128
Pression sonore (dB(A)) :	52
Equilibrage / classe de vibration :	Rotors équilibrés dynamiquement avec « demi clavette ». Classe de vibration A selon la norme CEI60034-14.

Normes

Certifications : CE

Construction

Matière carcasse : Fonte

Matière flasque : Fonte

Roulement côté D : 6204-ZZ-C3

Roulement côté N : 6204-ZZ-C3

Joint côté D : 20x34x7

Joint côté N : 20x34x7

Protection thermique : CTP
