

IE3 ST3-160L4 15kW 4P 230/400 B35 FF300 LL CTP

Référence : ST3-160 L4

Code article : 23632523

Classe de rendement : IE3

Matière carcasse : Fonte

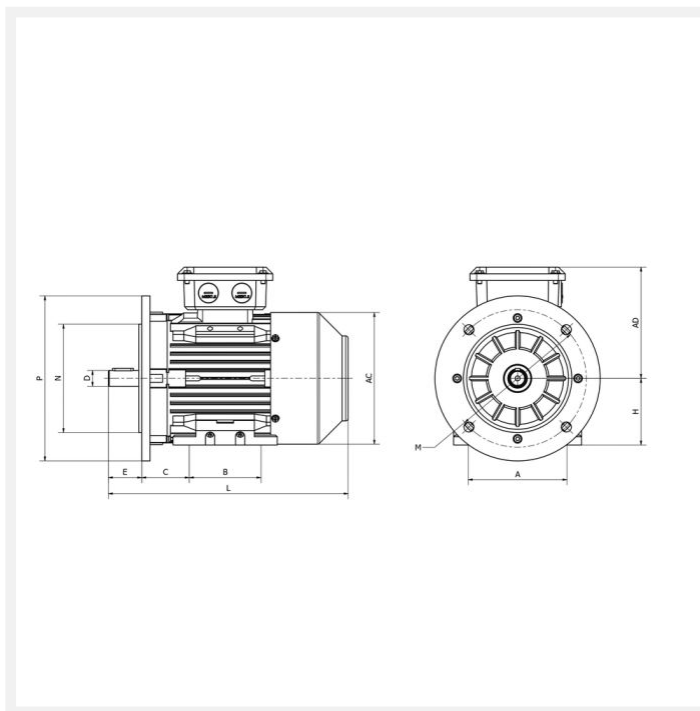

Poids (kg) : 148

Forme construction : B35

U [V]	f [Hz]	P [kW]	I [A]	n [min ⁻¹]	cos phi	Classe	η 100%	η 75%	η 50%
230	50	15	47,33	1450	0,86	IE3	92,1	92,9	92,2
400	50	15	27,33	1450	0,86	IE3	92,1	92,9	92,2

Dimensions

AC (mm) : 313

L (mm) : 650

TBL (mm) : 187

TBW (mm) : 162

D (mm) : 42

E (mm) : 110

F (mm) : 12

BB (mm) : 306

A (mm) :	254
H (mm) :	160
AD (mm) :	244
AB (mm) :	316
K (mm) :	15
C (mm) :	108
M (mm) :	300
P (mm) :	350
N (mm) :	250
S (mm) :	19
T (mm) :	5
B (mm) :	254

Boîte à bornes

Position boîte à bornes :	Dessus
PE raccordement (mm) :	M32x1.5

Caractéristiques

Référence :	ST3-160 L4
Nombre de pôles :	4
Courant de démarrage relatif (A) :	8,5
Couple nominal (N.m) :	98,79
Couple de démarrage relatif (Cd/Cn) :	2,5
Couple maximum relatif (Cm/Cn) :	2,8
Classe d'isolation :	F
Classe d'échauffement :	B
Moment d'inertie (kg.m ²) :	0,1375

Pression sonore (dB(A)) : 75

Equilibrage / classe de vibration : Rotors équilibrés dynamiquement avec « demi clavette ». Classe de vibration A selon la norme CEI60034-14.

Normes

Certifications : CE

Construction

Matière carcasse : Fonte

Matière flasque : Fonte

Roulement côté D : 6309-C3

Roulement côté N : 6309-C3

Joint côté D : 45x65x8

Joint côté N : 45x65x8

Protection thermique : CTP
