

IE1 MH1-80K2 0,75kW 2P 230/400 B34 FT100 LL

Référence : MH1-80 K2

Code article : 23281044

Classe de rendement : IE1

Matière carcasse : Aluminium

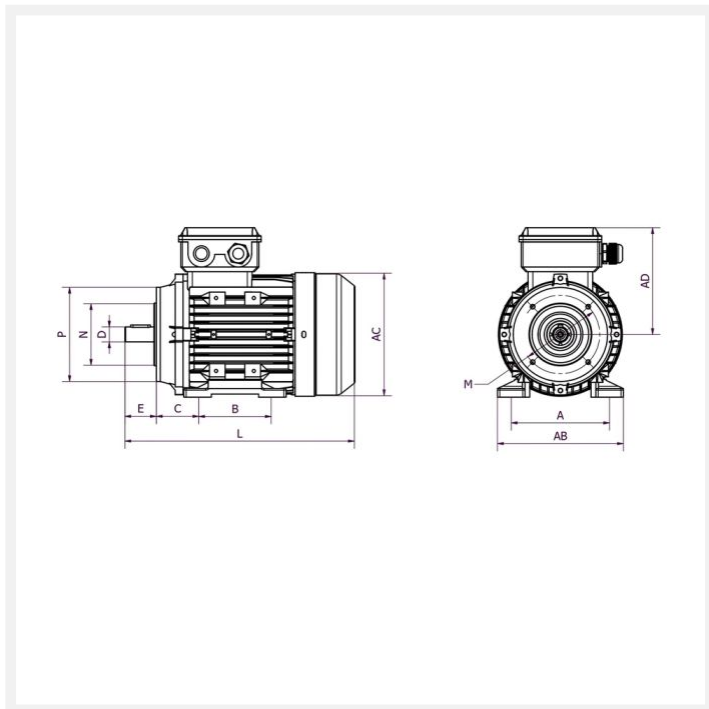

Poids (kg) : 8.4

Forme construction : B34

U [V]	f [Hz]	P [kW]	I [A]	n [min-1]	cos phi	Classe	η 100%
230	50	0,75	2,94	2850	0,85	IE1	74,6
400	50	0,75	1,7	2850	0,85	IE1	74,6

Dimensions

AC (mm) : 158

L (mm) : 279

TBL (mm) : 86

TBW (mm) : 86

D (mm) : 19

E (mm) : 40

F (mm) : 6

A (mm) : 125

H (mm) :	80
HD (mm) :	198
AD (mm) :	118
AB (mm) :	160
K (mm) :	10
C (mm) :	50
M (mm) :	100
P (mm) :	120
N (mm) :	80
S (mm) :	M6
T (mm) :	3
B (mm) :	100

Boîte à bornes

Position boîte à bornes :	Dessus
PE raccordement (mm) :	M20x1,5

Caractéristiques

Référence :	MH1-80 K2
Service :	S3-60%
Nombre de pôles :	2
Courant de démarrage relatif (A) :	5
Couple nominal (N.m) :	2,5
Couple de démarrage relatif (Cd/Cn) :	2,2
Couple maximum relatif (Cm/Cn) :	2,3
Classe d'isolation :	F
Classe d'échauffement :	B

Pression sonore (dB(A)) : 74

Equilibrage / classe de vibration : Rotors équilibrés dynamiquement avec « demi clavette ». Classe de vibration A selon la norme CEI60034-14.

Construction

Matière carcasse : Aluminium

Matière flasque : Aluminium

Couleur RAL : 9006

Roulement côté D : 6204-ZZ

Roulement côté N : 6204-ZZ

Joint côté D : 20x34x7

Joint côté N : 20x34x7
